

KT 600 C

**TRASMETTITORE
SSB - CW - FSK**

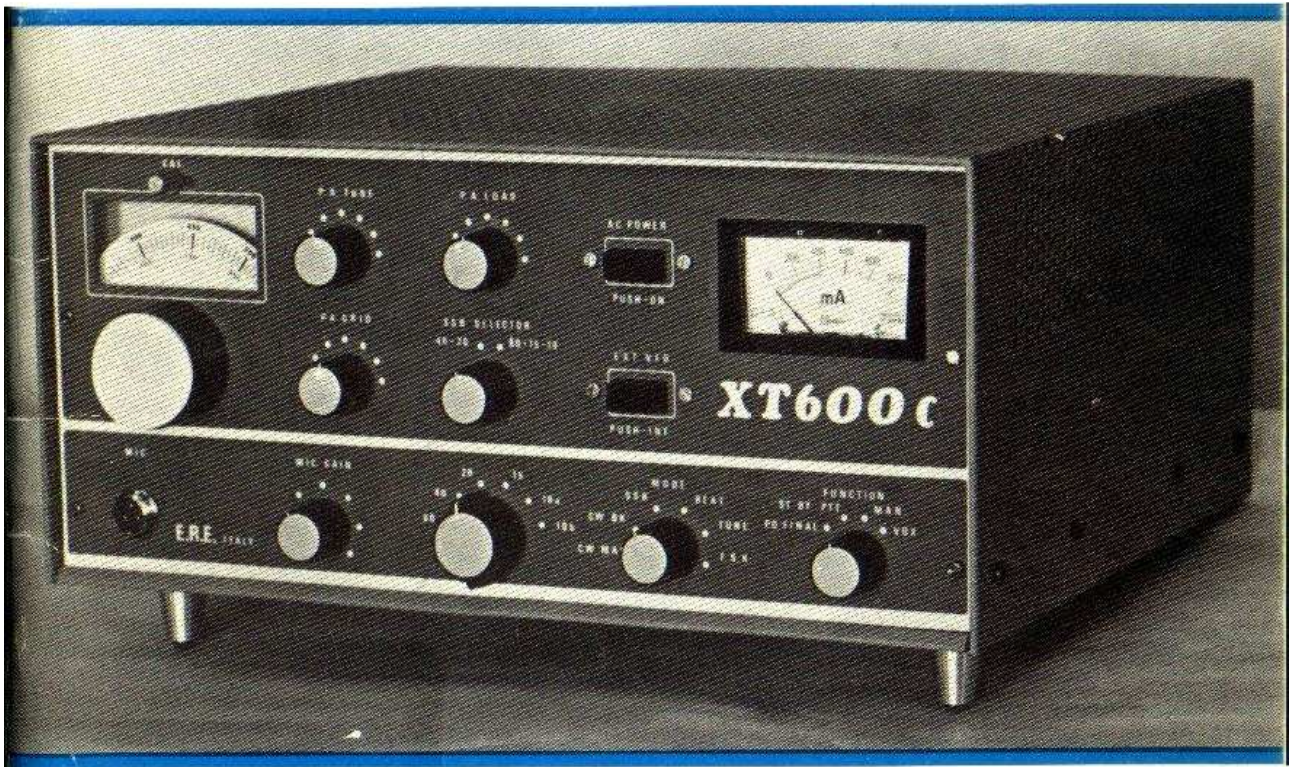

equipaggiamenti

radio

elettronici

27049 STRADELLA - Via Garibaldi, 115 - Telefono 2139

Questo manuale è stato copiato da un manuale d'uso originale da IW2DOF Graziano

TRASMETTITORE SSB - CW - FSK

**manuale
di istruzione**

GENERALITÀ

Il trasmettitore XT 600-c è stato progettato per soddisfare le esigenze di una vasta gamma di radioamatori date le sue caratteristiche, di elevata potenza, di estrema compattezza e di grande funzionalità.

Il Tx presenta inoltre innovazioni nel campo tecnico: commutazione dell'oscillatore a quarzo, dello stadio pre-mixer, dell'inserzione della portante e del comando transceiver realizzate a stato solido con impiego di diodi; modulatore bilanciato con annullamento separato della portante in USB e LSB, ciò che consente un'ottima soppressione della portante in ogni condizione; neutralizzazione commutata separatamente nelle varie gamme con possibilità di regolazione; circuito ALC ad alta efficienza con impiego di diodo zener in funzione di limitatore.

Generazione con filtro a quarzi con banda passante di 2,7 KHz a -6 db e attenuazione fuori banda maggiore di 60 db. Tipo KVG-XF9-A.

Il VFO è a conversione e la stabilità, considerate le esigenze dell'attuale traffico, è stata considerata come caratteristica indispensabile nel progetto del trasmettitore.

Da notare infine la estrema praticità di operazione e la disposizione razionale dei comandi.

Tutta la meccanica è di elevata precisione e le parti sono tropicalizzate. Il telaio è realizzato in fusione di alluminio.

CARATTERISTICHE TECNICHE

Tipi d'emissione:	CW - SSB - FSK
Modi di operazione:	MAN - VOX - PTT per SSB bk-in e MAN in CW - MAN in FSK
Potenza di alimentazione stadio finale:	600 W per SSB - 500 W CW 250 FSK
Potenza di uscita:	300 W DC Key-down nominali
Impedenza d'uscita:	50-75 ohm con circuito a p-greco
Gamme:	3,5-4 7-7,5 14-14,5 21-21,5 28-28,5 28,5-29
Stabilità:	100 Hz dopo il riscaldamento e per variazioni del 10% della tensione rete
Soppressione portante:	50 db sotto il picco massimo
Soppressione banda laterale:	50 db sotto il picco massimo a 1 KHz
Filtro:	lattice a quattro poli con larghezza di banda 2,7 KHz - 6 db
Potenza richiesta:	700 W
Alimentazione:	200 v 50-60 Hz
Dimensione:	16,5 × 37,5 × 31,5
Peso:	Kg. 19

FUNZIONE DELLE VALVOLE E DEI SEMICONDUTTORI

2N3819	(FET 2)	preamplificatore b.f.
BFW32	(TR 4)	amplificatore b.f.
BFW32	(TR 2)	amplificatore 9 MHz
BFW32	(TR 5)	amplificatore 9 MHz
BFW32	(TR 6)	oscillatore 9 MHz
BFW32	(TR 7)	oscillatore di conversione
2N3819	(FET 1)	pre-mixer
TIS34	(FET 3)	VFO
BFW32	(TR 3)	amplificatore VFO
BFW32	(TR 1)	regolatore di tensione
BFW32	(TR 9)	amplificatore VOX
BFW32	(TR 8)	finale VOX
2 x AA143		modulatore bilanciato
2 x ZG20		regolatore di tensione
1N757		limitatore rivelatore ALC
1N757	(Z 3)	regolatore di tensione
ZM100		limitatore tensione relé d'antenna
22 x TF20		commutazioni - rivelatore VOX
14 x 1N4007		alimentazione
BA142	(VR 1)	varicap per FSK
6BA6		amplificatore segnale pre-mixer
EF184		convertitrice
7868		pilota
2 x EL509		finali di potenza
AA143		rivelatore P.O.

DESCRIZIONE DEL CIRCUITO

Bassa frequenza — È costituita da un Fet 2N3819 trasferitore di impedenza accoppiato in c.c. ad un BFW32 finale. La B.F. è controllata dal segnale di ALC al fine di eliminare distorsioni dovute ad eccessivo « pilotaggio » dello stadio finale. L'ingresso è ad alta impedenza e permette l'uso della maggioranza dei microfoni in commercio.

VOX — Il segnale di bassa frequenza prelevato dal transistor finale è amplificato (BFW32) e quindi applicato, previa rivelazione, al finale VOX. (BFW32) È possibile regolare sia la sensibilità che il ritardo del relé VOX con due comandi nel pannello posteriore (fig. 2). Il relé VOX è un doppio deviatore ed esplica le seguenti funzioni: alimentazione oscillatore a quarzo a 9 MHz in trasmissione, commutazione negativo da —150 a —55 V in trasmissione per stadio finale, pilota e relé d'antenna.

Oscillatore a quarzo — (BFW32) Genera un segnale a frequenza 9001,5 o 8998,5 (in funzione della gamma e del tipo di emissione desiderato) selezionabile col comando SSB SELECTOR. La frequenza si può regolare agendo sui compensatori posti in serie ai quarzi e tale operazione è effettuata in sede di taratura; il compensatore CP 5 regola il livello di ingresso del segnale al modulatore bilanciato (0,6 V r.m.s.).

Modulatore bilanciato — Di tipo serie ed impiega due diodi AA143. L'annullamento della portante è eseguibile separatamente nelle due posizioni del commutatore SSB SELECTOR e ciò consente un'ottima attenuazione in ogni condizione.

Amplificazione ed eliminazione della banda laterale indesiderata — Il segnale DSB dopo il modulatore bilanciato è amplificato (BFW32) e quindi applicato al filtro che elimina la banda laterale indesiderata. Successivamente un'ulteriore amplificazione (BFW32) consente di raggiungere il livello necessario per la successiva mescolazione. L'inserzione della portante si ottiene inviando il segnale a 9 MHz dall'oscillatore direttamente all'ultimo stadio (TR5) a mezzo di commutazione a diodi.

VFO ed oscillatore di conversione — Il VFO è equipaggiato con un Fet (TIS34) e genera un segnale a frequenza variabile da 5 a 5,5 MHz. L'impiego di un VFO a stato solido, la compensazione termica del circuito volano e la stabilizzazione della tensione di alimentazione del VFO stesso, consentono di ottenere una stabilità elevatissima. Il segnale del VFO è amplificato da un transistor separatore (BFW32) munito di circuito accordato a basso rapporto L/C al fine di ridurre notevolmente la percentuale di armoniche. Nelle gamme 40/15/10A/10B è in funzione un oscillatore a quarzo di frequenza rispettivamente 11/25/32/32,5 MHz equipaggiato con un BFW32.

Premescolazione e amplificazione — Nelle gamme sopra accennate i segnali del VFO e dell'oscillatore a quarzo sono mescolati da un 2N3819 convertitore di frequenza. Le frequenze di uscita per le varie gamme sono 80 (5/5,5) 40 (16/16,5) 20 (5/5,5) 15 (30/30,5) 10A (37/37,5) 10B (37,5/38). Tutti i circuiti sintonizzati dell'oscillatore a quarzo e del pre-mixer sono commutati con impiego di diodi. Una valvola 6BA6 amplifica ulteriormente i segnali di uscita del pre-mixer rendendoli idonei alla successiva conversione di frequenza.

Mescolatore e pilota — Il segnale a 9 MHz viene convertito alle frequenze di uscita con l'impiego di una valvola EF184. Un'amplificazione successiva dei segnali con impiego di una valvola 7868 permette di ottenere livelli sufficienti a pilotare lo stadio finale in tutte le gamme. I circuiti accordati in placca del convertitore e del pilota sono sintonizzati con il comando P.A. Grid che deve quindi essere regolato per ogni frequenza di trasmissione.

Finale — Impiega due valvole EL509 con circuito di uscita a p-greco. La neutralizzazione è commutata a seconda della gamma usata per ottenere un'elevata stabilità di funzionamento. La frequenza del p-greco viene variata con il comando P.A. Tune, mentre il comando P.A. Load permette di raggiungere le condizioni di carico desiderate sullo stadio finale. La corrente di riposo dei tubi finali è regolare con il comando FINAL BIAS posto sul pannello posteriore (fig. 2).

Alimentazione — Tutte le tensioni c.c. sono ottenute con circuiti a ponte al fine di ridurre al minimo le componenti alternate.

FIG. 2

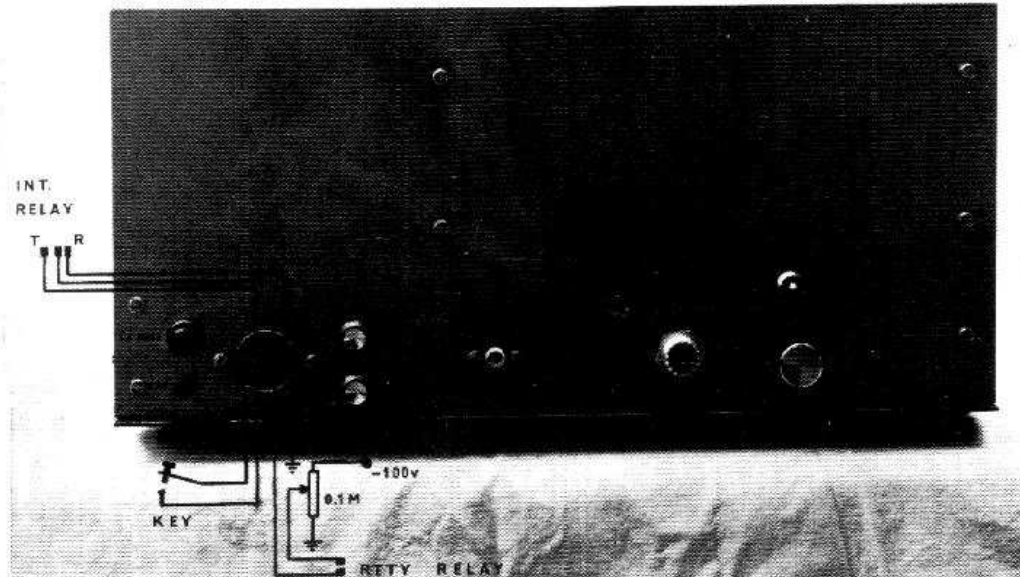

DESCRIZIONE DEI COMANDI

Pannello frontale

FUNCTION	Seleziona il modo di operazione desiderato (MANUAL PTT VOX) ed inoltre permette di leggere sullo strumento la potenza relativa di uscita dello stadio finale quando è commutato in posizione P.O. FINAL (in tutte le altre posizioni si ha l'indicazione della corrente anodica)
MODE	Sceglie il tipo di emissione desiderato (CW SSB FSK) permettendo inoltre l'operazione di isoonda (BEAT) e di accordo (TUNE)
BAND	Sceglie la gamma di emissione desiderata
MIC. GAIN	Regola il livello del segnale di bassa frequenza
P.A. TUNE	Sintonizza il circuito accordato sullo stadio finale
P.A. LOAD	Permette l'adattamento dello stadio finale alla antenna
SSB SELECTOR	Commuta la banda laterale in SSB

INT
RELAY

T R

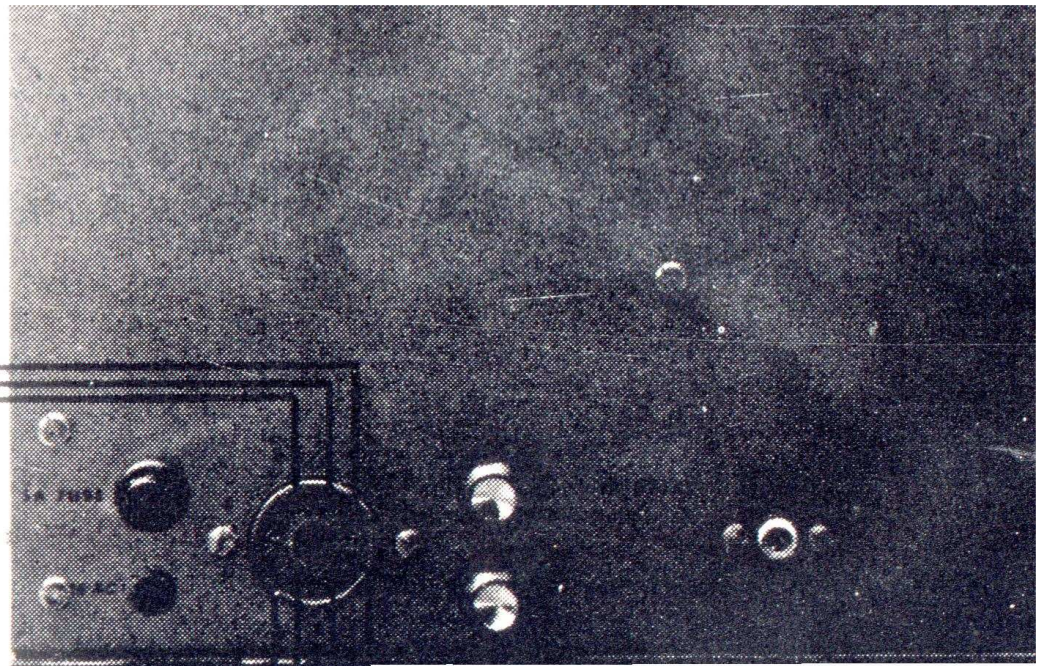

KEY

-100v

0.1M

RTTY RELAY

A.C. POWER	Interruttore acceso spento (accesso tasto abbassato)
EXT. VFO	Con tasto rilasciato il VFO interno viene eliminato e permette il funzionamento in Transciever (disponendo di un adatto ricevitore)
MIC.	Ingresso del segnale microfonico e dei contatti del PTT
CAL.	Calibrazione meccanica scala

Pannello posteriore

VOX DELAY	Regola il ritardo in VOX e in BREAK-IN. In PTT ed in MANUAL deve essere in posizione MIN.
VOX SENS	Permette la giusta regolazione della sensibilità del VOX
ANT.	Ingresso antenna (50-75 ohm)
REC.	Uscita antenna per il ricevitore
EXT. VFO	Ingresso del segnale VFO per il funzionamento in transciever
FINAL BIAS	Regola il negativo e quindi la corrente di riposo dello stadio finale
ZOCOLO OCTAL	Uscita contatti di servizio: <ol style="list-style-type: none"> 1 Tasto 2 Tasto 3 Contatto relé d'antenna normalmente chiuso 4 Contatto centrale relé d'antenna 5 Contatto relé d'antenna normalmente aperto 6 Collegamento interno da non usarsi 7 Massa 8 Ingresso tensione negativa per SCHIFT in FSK

ATTACCO MICROFONO E PTT

È costituito da una presa a tre contatti utili dei quali quello opposto alla linguetta di ritenuta, che costituisce anche la massa, è l'ingresso micro e i due laterali posti in orizzontale sono i contatti P.T.T.

ISTRUZIONI PER L'USO

Inserire l'antenna (che si consiglia con rapporto di onde stazionarie limitato per l'elevata potenza a disposizione) nell'apposito bacchettone e collegare l'ingresso antenna del ricevitore nella presa REC.

Desiderando operare con silenziamento automatico del ricevitore usare i contatti appositi disponibili sullo zoccolo octal. Inserire il tasto (volendo operare in CW) ed il microfono.

È buona norma effettuare il collegamento di massa con una buona terra. Controllare che il tasto A.C. POWER sia rilasciato e inserire la spina alla rete di alimentazione (220 V 50-60 Hz).

Prima dell'accensione eseguire le seguenti operazioni:

- Ruotare il comando FINAL BIAS tutto in senso orario (MAX.)
- Ruotare il comando VOX DELAY in posizione MIN.
- Ruotare il comando VOX SENS. in posizione MAX.
- Comando MIC. GAIN a zero
- Comando EXT. VFO con tasto abbassato (funzionamento con VFO interno)
- Comando FUNCTION in posizione P.O. FINAL
- Comando MODE in posizione SSB
- Comando BAND sulla gamma in cui si desidera operare
- Comando P.A. LOAD una tacca in meno del valore indicato nella tabella
- Comando SSB SELECTOR sulla gamma desiderata (per invertire la banda nella posizione opposta). Se si opera in FSK commutare in posizione 40-20 in qualsiasi banda
- Comando P.A. GRID sulla tacca centrale

Effettuate le operazioni suddette accendere l'apparecchio premendo il pulsante A.C. POWER ed attendere qualche minuto per il riscaldamento.

Prima di iniziare le operazioni di accordo occorre regolare la corrente di riposo dello stadio finale come segue: commutare il comando FUNCTION in MANUAL e ruotare lentamente il comando FINAL BIAS sino a leggere sullo strumento una corrente di 20/30 mA. Effettuata la regolazione ritornare con il comando FUNCTION in posizione P.O. FINAL e passare con il comando MODE in SSB - CW b.k. - CW man. - FSK a seconda del tipo di emissione desiderata.

OPERAZIONI DI ACCORDO

Le operazioni di accordo sono eguali in ogni banda e per ogni tipo di emissione.

Ruotare il comando MODE in posizione BEAT e fare battimento zero con il ricevitore (tenere presente che la scala nera è valida in 40/20/15/10A/10B e la scala rossa in 80); ruotare il comando P.A. GRID e il comando P.A. TUNE per il massimo di lettura sull 'S'meter del ricevitore.

Commutare ora il comando MODE in posizione TUNE e, **rapidamente**, compatibilmente ad una buona regolazione, eseguire il massimo sullo strumento indicatore agendo sul comando P.A. TUNE. Indi eseguire il massimo anche con il comando P.A. GRID. Non lasciare l'apparecchio in TUNE per un tempo superiore ai 4 secondi senza avere effettuata la sintonia con il P.A. TUNE ed il P.A. GRID. È buona norma ripetere l'operazione.

Commutare ora il comando FUNCTION in ST. by-PTT e ritornare con il MODE in TUNE. In queste condizioni si leggerà la corrente assorbita dallo stadio finale. Se il carico fosse insufficiente ripetere le operazioni aprendo successivamente con piccolissimi spostamenti il comando P.A. LOAD sino a raggiungere le condizioni desiderate.

ATTENZIONE — Si desidera puntualizzare che con il comando FUNCTION in P.O. FINAL si legge sullo strumento la potenza relativa di uscita, mentre nelle altre posizioni si ha l'indicazione della corrente anodica. Il massimo stabilito con il FUNCTION in P.O. FINAL deve quindi corrispondere con un minimo (dip) di corrente qualora il FUNCTION fosse in ST. by-PTT-VOX-MANUAL.

Posizione P.A. LOAD per le varie gamme

GAMMA	Pos. P.A. LOAD per 52 ohm	Pos. P.A. LOAD con antenna
80	2 - 3	
40	2 - 3	
20	4	
15	4	
10 a-b	4	

Determinate le posizioni del comando P.A. LOAD per ogni banda (in funzione dell'antenna usata) si consiglia di segnarle nella seguente tabellina dove vi sono già indicate le posizioni del P.A. LOAD con un carico resistivo di 50 ohm. In seguito quindi basterà, in fase di accordo, portare il P.A. LOAD sulla tacca precedentemente stabilita ed effettuare la sintonia del P.A. TUNE e P.A. GRID.

Si consiglia di eseguire gli accordi per una corrente di 450-500 mA se si usa il Tx in servizio continuo, mentre in servizio intermittente è possibile caricare il massimo consentito (vedi nota A).

In gamma 10 metri in ogni caso si consiglia di non superare i 400-500 mA.

Effettuati gli accordi si è pronti a trasmettere in:

- | | |
|-------------|---------------------------------------------------------------------------------------------------------------------------------------------------------------------------------------------------------------------------------------------------------------------------------------------------------------------------------------------------------------------------------------------------------------------------------------------------------------------------------------------------------------------------------------------------------------------------------|
| SSB MANUAL | MODE in SSB FUNCTION in ST. by-PTT in ricezione ed in MAN. in trasmissione |
| SSB PTT | MODE in SSB FUNCTION in ST. by-PTT sia in ricezione che in trasmissione (si passa in trasmissione premendo il tasto del microfono) |
| SSB VOX | MODE in SSB FUNCTION in VOX. Si passa in trasmissione parlando davanti al microfono. Regolare sul retro del TX i comandi VOX DELAY e VOX SENS. rispettivamente per il ritardo e la sensibilità desiderata |
| MIC. GAIN | Ruotare gradualmente il comando in senso orario sino ad avere, parlando come d'abitudine davanti al microfono, indicazioni massime sullo strumento eguali alla metà del valore ottenuto in TUNE (Es.: se si carica lo stadio finale per una corrente di 500 mA i picchi del segnale vocale non devono dare indicazioni superiori ai 250 mA. Un incremento del MIC. GAIN può non portare a nessun aumento per effetto dell'ALC; si tenga presente comunque che con MIC. GAIN eccessivamente spinto si possono avere peggioramenti in qualità e in larghezza del canale occupato) |
| CW MANUAL | MODE in CW MANUAL - si passa in trasmissione ruotando il commutatore FUNCTION in MANUAL |
| CW BREAK-IN | MODE in CW bk. FUNCTION in ST. by-PTT. Si passa in trasmissione manipolando sul tasto. Regolare il ritardo desiderato agendo sul comando VOX DELAY |

FSK MODE in SFK. Si passa in trasmissione commutando il FUNCTION in MANUAL. In SFK eseguire gli accordi del finale per una corrente di circa 300 mA (vedi fig. per allacciamento della macchina). Regolare il potenziometro da 0,1 Mohm per la scansione desiderata.

Nota A

Il valore di corrente per cui corrisponde il massimo di potenza di uscita dipende dall'efficienza dell'antenna, dei tubi finali, pilota, mixer e dalla perfetta taratura del Tx e può essere stabilita nel seguente modo: eseguire gli accordi normalmente, quindi (comando FUNCTION in P.O. FINAL), mantenendo la posizione di TUNE, ruotare successivamente con piccoli spostamenti il P.A. LOAD in senso orario ed ogni volta riaccordare il P.A. TUNE per il massimo. Si noteranno successivi incrementi dell'indicazione sullo strumento. Continuare nell'operazione finché non si ottenga il massimo dei massimi, ovvero una posizione nel P.A. LOAD per cui la successiva rotazione e riaccordo con il P.A. TUNE non consenta un ulteriore incremento dell'indicazione sullo strumento. Rifacendo quindi il TUNE con il comando FUNCTION in ST by-PTT si leggerà la massima corrente anodica sullo stadio finale consentita dalle condizioni dell'antenna e del trasmettitore. **Ricordarsi di effettuare sempre la sintonia del P.A. GRID per l'indicazione massima sia quando si legge la potenza relativa di uscita, che la corrente anodica.**

FUNZIONAMENTO IN TRANSCIEVER

Il trasmettitore XT 600-c può funzionare in transciever con l'uso di un ricevitore adatto (Es.: SX 146). Invece il segnale del VFO esterno alla presa posta sul retro e rilasciare il tasto EXT. VFO. Le frequenze necessarie per le varie gamme ed i livelli di segnale relativi sono riportati nella tabella seguente:

GAMMA	FREQUENZA
80	5 - 5,5 MHz
40	16 - 16,5 MHz
20	5 - 5,5 MHz
15	30 - 30,5 MHz
10 a	37 - 37,5 MHz
10 b	37,5-38 MHz

TARATURA

Se non fosse possibile caricare lo stadio finale ai valori nominali si consiglia di sostituire le valvole finali ed eventualmente anche il pilota 7868. Se nonostante le sostituzioni non si ottenessero risultati soddisfacenti occorre procedere ad un riallineamento del trasmettitore. Una taratura totale dell'apparecchio esula dalle possibilità del radioamatore medio e quindi in questa sede si indica la procedura di riallineamento dei soli pilota e mixer non essendo gli altri circuiti normalmente soggetti a variazioni pregiudizievoli.

Inserire un Voltmetro con portata —100/150 V tra il punto di taratura —G Test (vedi fig. 1) e massa. Eseguire gli accordi normalmente sulle seguenti frequenze per una corrente di 300/400 mA nel finale:

GAMMA	FREQUENZA
80 mt	3650
40 mt	7100
20 mt	14180
15 mt	21250
10 mt a	28200
10 mt b	28650

Indi porre il comando P.A. GRID al centro dell'indicazione. Passare in TUNE e agendo sui nuclei delle bobine che si riferiscono alla gamma in uso accordare per la massima indicazione del voltmetro in (ST. BY il voltmetro indicherà una tensione di circa 160 V mentre in TUNE essa scenderà a circa 55 V: accordando i nuclei questo valore aumenterà leggermente per la presenza di corrente di griglia nello stadio finale. In 10 mt riaccordare semplicemente per la massima indicazione dello strumento del TX.

N.B. — Con la sostituzione dei tubi finali è buona norma eseguire le operazioni suddette in particolare sulle gamme a frequenza elevata (15 e 10 mt).

ANNULLAMENTO DELLA PORTANTE

Si effettua separatamente nelle due posizioni del comando SSB SELECTOR. Innanzitutto ruotare il commutatore SSB SELECTOR in posizione 40-20 e passare in trasmissione con il comando FUNCTION in posizione MAN. (MODE in SSB e MIC. GAIN a zero). Sintonizzarsi con il ricevitore sulla frequenza di trasmissione e agire successivamente sul potenziometro RB e sul compensatore CB (fig. 1) sino ad ottenere la minima indicazione sullo « S » meter del ricevitore.

Ora ruotare il comando SSB SELECTOR in posizione 80/15/10 mt e ripetere l'operazione precedente agendo sul potenziometro montato sul commutatore SSB SELECTOR e sul compensatore CP 4. È buona norma ripetere le operazioni descritte.

NEUTRALIZZAZIONE

Nelle bande 80/40/20/15 mt non occorre in genere, anche sostituendo i tubi finali, effettuare alcuna variazione delle condizioni di neutralizzazione; essa invece può essere ritoccata in gamma 10 mt. Innanzitutto riallineare il mixer e il driver secondo le istruzioni precedenti. Una neutralizzazione non perfetta si nota dalla non coincidenza, sintonizzando il P.A. TUNE, tra il massimo della potenza relativa d'uscita con il minimo della corrente di placca. Eseguire queste operazioni a 28600. Si possono verificare due casi:

- a) Il massimo d'uscita si ottiene con variabile P.A. TUNE più aperto rispetto alla posizione di minimo di placca. In questo caso occorre diminuire la capacità del compensatore di neutralizzazione (CP1) relativo alla banda dei 10 mt.
- b) Viceversa.

Ad ogni regolazione del compensatore deve seguire riallineamento dei circuiti accordati del mixer e del driver della gamma 10 b. Effettuata la neutralizzazione in gamma 10 b procedere alla ritaratura in ciascuna gamma del mixer e del driver secondo la procedura descritta nel capitolo taratura.

INCONVENIENTI

L'eventuale guasto più probabile derivante dal cattivo uso del trasmettitore è il corto circuito in uno o entrambi i tubi finali. L'inconveniente si manifesta con l'interruzione del fusibile e la bruciatura di una o di entrambe le resistenze di schermo delle valvole finali.

A resistenza bruciata corrisponde valvola in corto circuito; non resta che sostituire valvola/e in avaria, resistenza/e e il fusibile.

È buona norma ritardare i circuiti mixer e driver in particolare in banda 10 ÷ 15 mt secondo la procedura sopra descritta.

Per qualsiasi problema inerente a questo apparato siamo a Vostra completa disposizione.

Stampato a cura della Ditta E.R.E.
Via Garibaldi, 105 - STRADELLA (Italy)

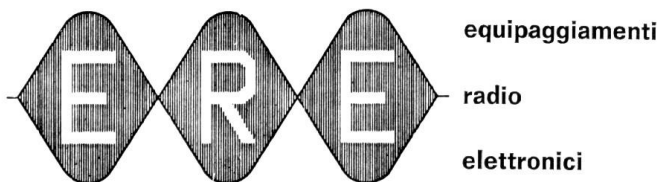

27049 STRADELLA - Via Garibaldi, 115 - Telefono 2139

FOGLIO DI GARANZIA

Il presente apparecchio gode della garanzia di 6 mesi dalla data d'acquisto, escluse le valvole e i semiconduttori per i quali vale la garanzia delle rispettive Case costruttrici.

Sono esclusi dalla garanzia i danni imputabili al cattivo uso da parte del proprietario.

Il presente « Foglio di garanzia » deve essere conservato e inviato alla ditta, unitamente all'apparecchio come specificato nella pagina precedente.

SCHEMA RELATIVA AL TRASMETTITORE XT 600-c

PROPRIETARIO: Sig.

..... Nominativo

Data di costruzione Data di acquisto

Mezzo usato per il trasporto

Data della prima messa in funzione

Tipi di antenne usate

Tipi di microfoni usati

In che gamme lavorate solitamente?

Che corrente caricate normalmente sul finale?

In quale data avete sostituito le finali?

Sono state eseguite le ritature dopo e sostituzioni?

È stato mai ritoccato l'annullamento della portante?

Quali tipi di emissione usate? CW - SSB - FSK

Quale modo usate normalmente: CW man. - CW bk. - Manual - VOX - PTT?

Avete mai prestato il trasmettitore a qualche amico?

Si è mai verificato qualche inconveniente?

In quali circostanze?

Descrizione degli inconvenienti lamentati:

Comportamento del trasmettitore durante il funzionamento anomalo:

Per circa quante ore ha funzionato il trasmettitore?

Questo foglio va conservato dall'acquirente ed inviato alla **Ditta E. R. E. - Via Garibaldi, 105 - 27049 STRADELLA** unitamente al trasmettitore ogniqualvolta l'apparecchio ha bisogno di riparazioni o revisioni; questo naturalmente per dare modo ai nostri tecnici di individuare con esattezza i guasti e porvi rimedio nel migliore dei modi.

Nel Vostro stesso interesse, rispondete con la massima sincerità.

QUESTIONARIO
DA RITORNARE ALLA DITTA ENTRO 15 GIORNI
DALLA MESSA IN FUNZIONE DELL'APPARECCHIATURA

PROPRIETARIO: Sig.

- Nominativo
- 1) Come avete saputo dell'esistenza del nostro trasmettitore?
 - 2) Vi siete consigliati presso qualcuno prima dell'acquisto?
 - 3) Quali sono le caratteristiche che vi hanno spinto maggiormente all'acquisto?
.....
.....
 - 4) Avete mostrato il TX ai Vostri amici?
 - 5) Quali sono stati i loro apprezzamenti?
 - 6) Da quanto tempo avete la licenza?
 - 7) Avete già usato trasmettitori in SSB?
 - 8) Quale apparecchiatura avevate prima?
 - 9) Che ricevitore usate in coppia con l'XT 600-c?
 - 10) Quali antenne usate?
 - 11) Avete misurato il R.O.S. nelle Vostre antenne? quale è
nelle varie gamme? 80 40 20 15 10
 - 12) Avete trovato difficoltà le prime volte che operavate con il nostro trasmettitore? quali?
 - 13) Che potenza usate normalmente?
 - 14) Avete B.C.I. o T.V.I.? in quali gamme?
 - 15) Quale è il tipo di QSO che preferite?
 - 16) Quali sono le gamme che normalmente usate?
 - 17) Lavorate prevalentemente in CW - SSB - FSK?
 - 18) Lavorate in MANUAL - BK - PTT - VOX?
 - 19) Cosa vorreste che avesse in più questo trasmettitore?
 - 20) In quale percentuale soddisfa le Vostre esigenze questo trasmettitore?
.....

È indispensabile che questo questionario venga spedito alla Ditta costruttrice onde permettere che ciascuno sia nel migliore dei modi seguito ed assistito in modo adeguato in caso di inconvenienti.

Si raccomanda, nel Vostro stesso interesse, la massima sincerità.

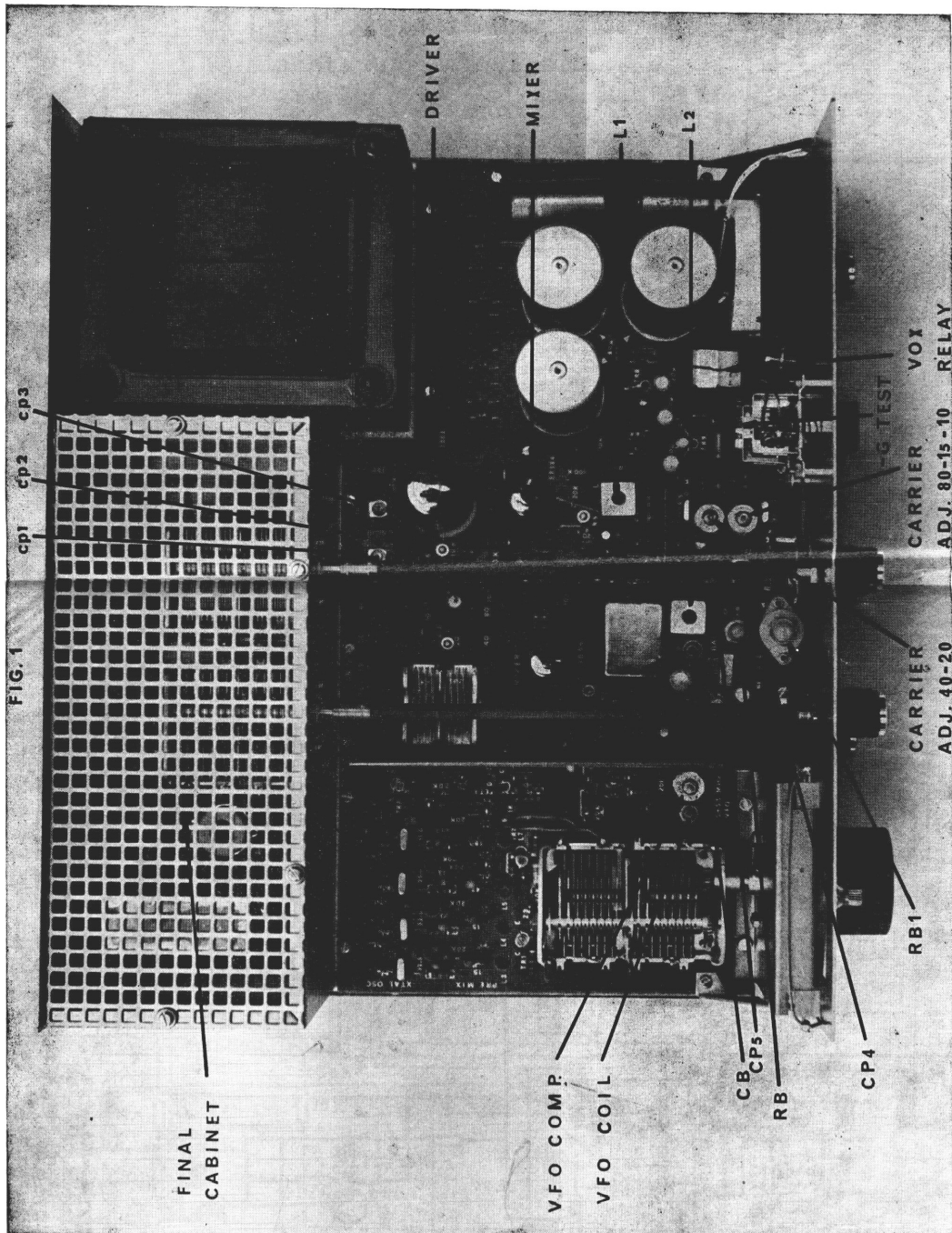

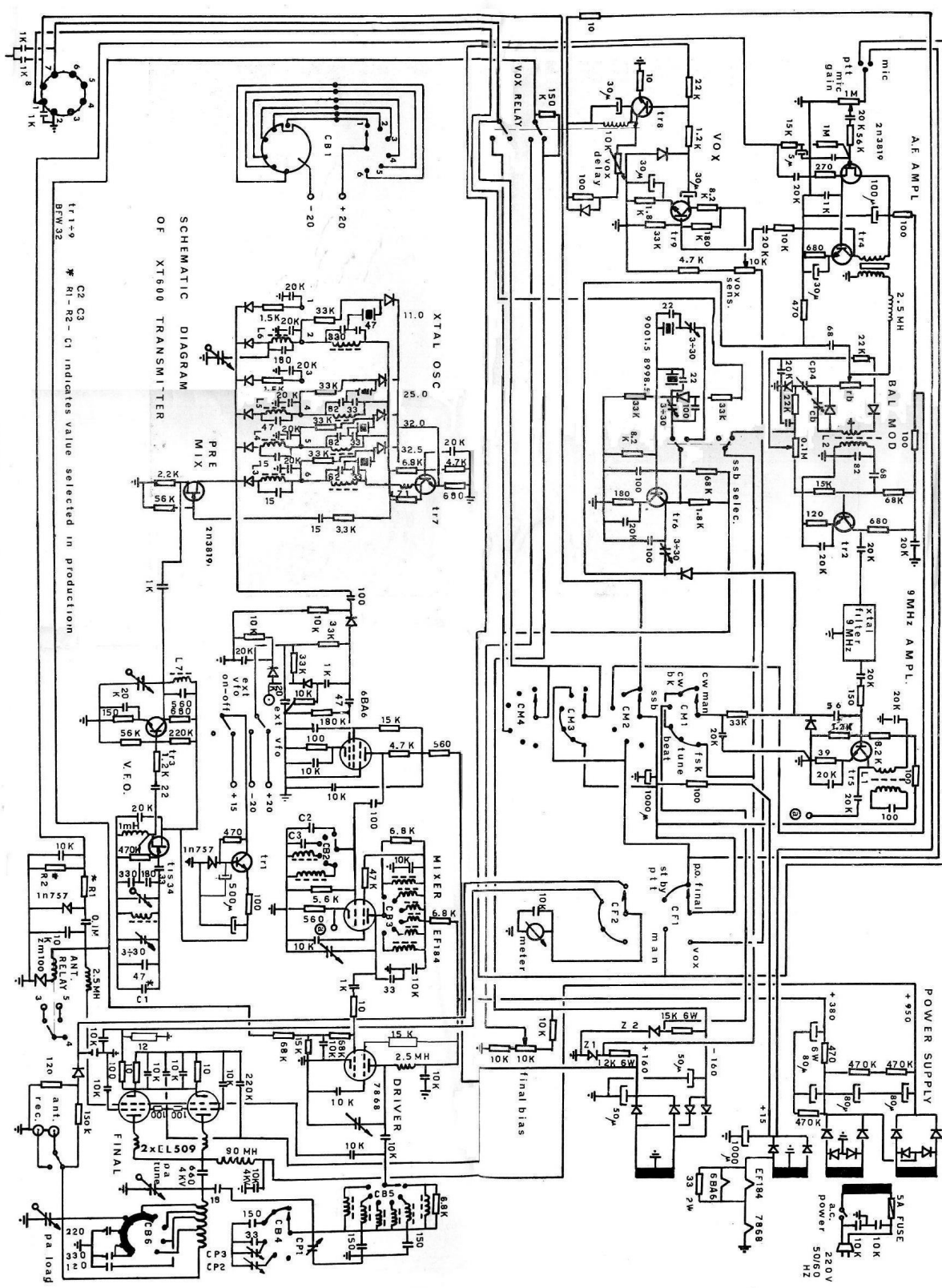

SCHMATIC DIAGRAM OF XT600 TRANSMITTER

C2 C3 R1-R2-C1 indicates value selected in production

